

# ¿QUÉ PUEDO HACER YO PARA COMBATIR EL CAMBIO CLIMÁTICO?

## PROGRAMA DE EDUCACIÓN AMBIENTAL ONLINE

Eje: Cambio Climático  
Actividad dirigida a familias  
y niños/as de 6-12 años

# ¿Qué puedo hacer yo para combatir el cambio climático?

## Elige una de las tres opciones:



### Quando voy a visitar a mi abuelo...

- a) le pido a mi madre que me lleve en coche.
- b) voy dando un paseo en bici o andando.
- c) prefiero no ir a verlo y quedarme en casa jugando a la play.

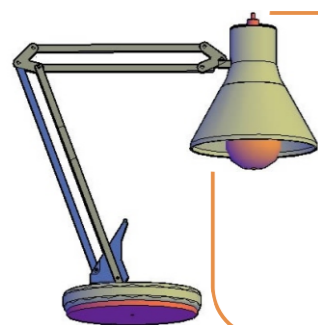

### Quando me pongo a estudiar...

- a) enciendo el flexo aunque haya luz natural, así, me concentro mejor.
- b) aprovecho la luz natural cuando es posible.
- c) no me gusta estudiar.



### Quando termino de hacer deporte...

- a) me doy un baño de espuma con el agua bien calentita.
- b) me doy una ducha corta, pero muy reparadora.
- c) prefiero no ducharme, así ahorro agua y energía y me evito un resfriado.

### Quando termino de merendar, el brick de zumo...

- a) lo tiro en el contenedor azul.
- b) lo tiro en el contenedor amarillo.
- c) lo dejo encima de la mesa y ya lo recogerá alguien.

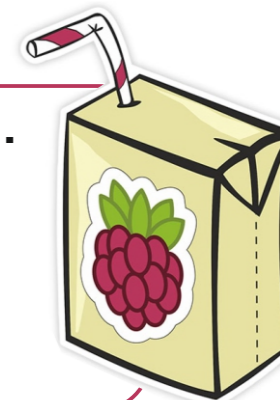

### Me encantan las patatas...

- a) que compro en el super y que vienen de Israel.
- b) que siembra mi vecino en su huerto.
- c) con mucho ketchup y mayonesa.

### Quando compro agua embotellada:

- a) me gusta comprarla en botellas de 5 litros.
- b) no suelo beber agua embotellada, utilizo mi botella metálica.
- c) no suelo beber agua, me gustan más las bebidas carbonatadas.



**Resultados:**  
*¡Mas conciencia!*

Mayoría de a)

Debes empezar a plantearte muy en serio lo de cambiar ciertos hábitos que están dañando el planeta en el que vives.

¡Animo!

Mayoría de b)

Eres una persona muy comprometida. Si todo el mundo hiciera lo que tú, el planeta Tierra respiraría mucho mejor.

¡Sigue así! ¡Gracias!

*¡Bien hecho!*

Mayoría de c)

Tu forma de vida ya no solo daña al planeta, sino también a tu cuerpo y a las personas que te rodean. ¡Cambia de hábitos, pero ya! Si no, tendrás que visitar al doctor.

¡Ponte las pilas!

*¡Hazlo mejor!*

# Aquí tienes las opciones más sostenibles:



## Cuando voy a visitar a mi abuelo...

- a) le pido a mi madre que me lleve en coche.
- b) voy dando un paseo en bici o andando. ✓
- c) prefiero no ir a verlo y quedarme en casa jugando a la play.

¡Es la opción más sostenible porque reduce la contaminación de los coches y, además, la más saludable ya que es una forma de hacer deporte!

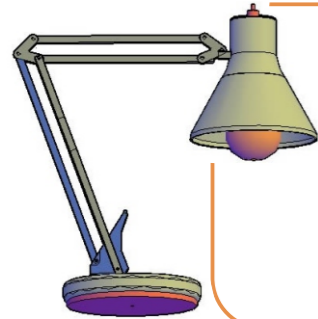

## Cuando me pongo a estudiar...

- a) enciendo el flexo aunque haya luz natural, así, me concentro mejor.
- b) aprovecho la luz natural cuando es posible. ✓
- c) no me gusta estudiar.

¡Además de reducir las emisiones de gases de efecto invernadero, también puedes ahorrarte dinero en la factura de la luz!

## Cuando termino de hacer deporte...

- a) me doy un baño de espuma con el agua bien calentita.
- a) me doy una ducha corta, pero muy reparadora. ✓
- c) prefiero no ducharme, así ahorro agua y energía y me evito un resfriado.



Darse una ducha, a parte de ser tan útil como darse un baño, reduce considerablemente el consumo de agua.

## Cuando termino de merendar, el brick de zumo...

- a) lo tiro en el contenedor azul.
- b) lo tiro en el contenedor amarillo. ✓
- c) lo dejo encima de la mesa y ya lo recogerá alguien.

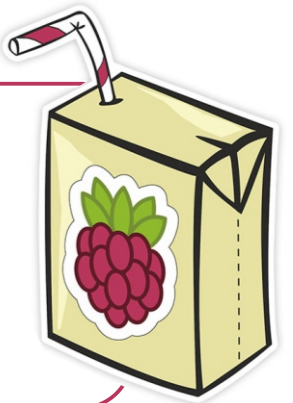

A pesar de las dudas que puedan surgir por los materiales que los componen, los bricks deben ir al contenedor amarillo.



## Me encantan las patatas...

- a) que compro en el super y que vienen de Israel.
- b) que siembra mi vecino en su huerto. ✓
- c) con mucho ketchup y mayonesa.

El consumo de productos locales evita el transporte a grandes distancias y, por tanto, las emisiones de gases de efecto invernadero.

## Cuando compro agua embotellada:

- a) me gusta comprarla en botellas de 5 litros.
- b) no suelo beber agua embotellada, utilizo mi botella metálica. ✓
- c) no suelo beber agua, me gustan más las bebidas carbonatadas.



A pesar de que los envases grandes como el de 5 litros reduce el consumo de materias primas, la opción más sostenible es usar una botella metálica que la podemos rellenar y usar tantas veces como queramos.